

*RAUM FÜR IHRE  
KREATIVITÄT ...*



Dekra zertifiziert  
**DIN EN 12642-XL**

*RAUM FÜR IHRE KREATIVITÄT ...*

Die Snaplock-Ausführung der Defender Tür  
kann als fertige Tür pulverbeschichtet werden.



Lassen Sie sich von unserem Verkaufsteam informieren :  
+41 (0)26 662 71 11 - [vente@pwp-sa.ch](mailto:vente@pwp-sa.ch)



Der Wert liegt im Detail.  
Le sens du détail.



**DEFENDER**  
SANDWICH | SNAPLOCK

# DEFENDER SNAPLOCK | SANDWICH

Dekra zertifiziert **DIN EN 12642-XL**

## DIE TÜRSYSTEME NACH MASS

Die «**SNAPLOCK**» **DEFENDER Türe** und die neue «**SANDWICH**» **DEFENDER Türe** aus dem Hause PWP sind schnell zusammen- und eingebaut. Solide Verarbeitung sowie durchdachte Details machen diese Türe zum «must have». Langlebige und hochwertige Qualität die überzeugt.

### Erhältlich als kit oder vormontiert.

- Sehr einfache Montage
- 3 Standardhöhen: 2'200 / 2'800 / 3'135 mm
- Individuell einkürzbar, ohne Gehrungsschnitte
- Scharnierdistanz: 600 mm
- Scharniereinbau: symmetrisch
- Scharnierböcke: anschraubbar, einfache Positionierung, in 2 Ausführungen
- 270° schwenkbare Türflügel, bis weit über den Heckrahmen hinaus
- Boxer Verschlüsse, sicheres Schliessen
- Aluminium eloxiert oder roh
- Türbreite Standard 2'550 mm
- Umlaufende Gummidichtung auch im Scharnierlager- und Verschlussbereich

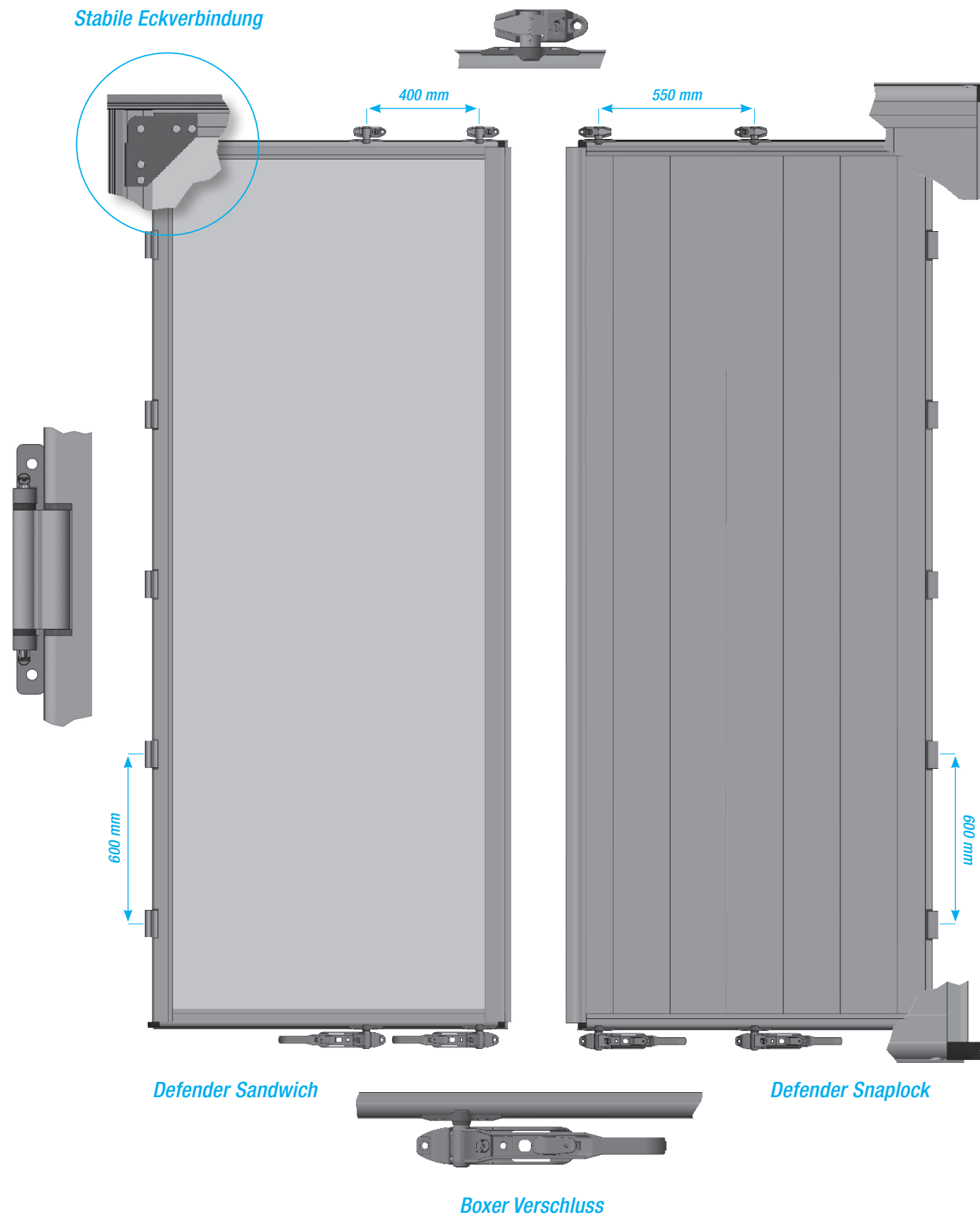

## SANDWICH

- Verschlussdistanz 400 mm
- Sandwich-Panels: Stahlblech 0.6 mm
- Aussenseite in RAL 9010 pulverbeschichtet
- Standardbreite 2'550 mm, einkürzbar auf jede gewünschte Breite
- EN 12642 XL zertifiziert bis 15t Nutzlast

## SNAPLOCK

- Verschlussdistanz 550 mm
- Snaplock-Profile mit 1.3 mm Wandstärke: leicht und stabil
- Standardbreite 2'550mm
- Scharnier direkt im Profil montiert
- Montierte Tür kann pulverbeschichtet werden
- EN 12642 XL zertifiziert bis 27t Nutzlast

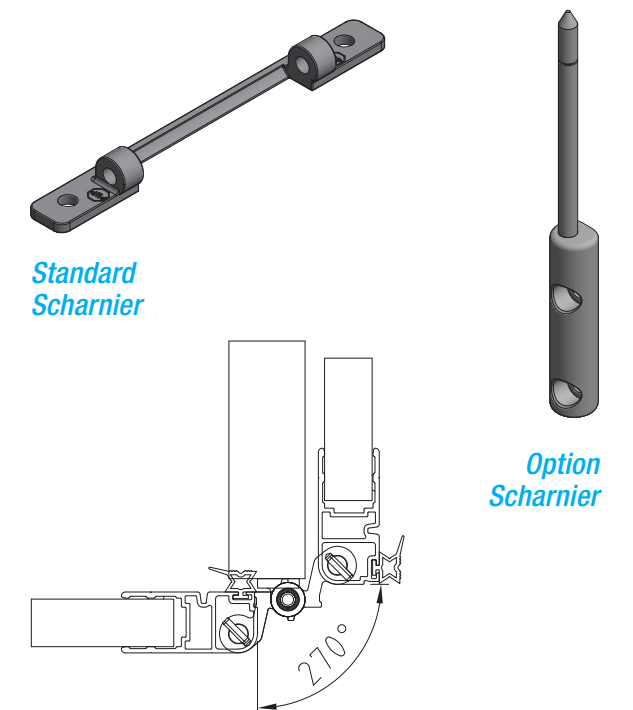

Scharniere im geöffneten Zustand ausserhalb des Bereichs von Laderampen und Staplern